

Уважаемый Покупатель!

Благодарим Вас за покупку фильтра под мойку «Водолей-БКП». Купив этот фильтр, Вы получили возможность самостоятельно доочищать питьевую воду от вредных для организма человека примесей. Перед началом эксплуатации фильтра прочтите эту инструкцию до конца. Сохраняйте её в течение всего срока службы фильтра, чтобы при необходимости обращаться к ней.

1. НАЗНАЧЕНИЕ

1.1. Фильтр под мойку «Водолей-БКП» (далее – фильтр) относится к бытовым картриджным фильтрам проточного типа размещаемым под мойкой. Фильтр предназначен для доочистки холодной водопроводной воды, при этом:

- задерживает различного рода механические примеси (песок, ил, ржавчина и т. п.);
- очищает воду от тяжёлых металлов, хлорорганических соединений, радиоактивных элементов, нефтепродуктов;
- устраняет неприятный запах, улучшает вкус воды, снижает цветность и мутность;
- уменьшает содержание солей жёсткости, в результате чего вода становится мягкой, что особенно важно для людей с заболеваниями желудочно-кишечного тракта;
- делает воду чистой, сохраняя при этом необходимые организму человека макро- и микроэлементы.

ВНИМАНИЕ! Фильтр рассчитан на доочистку водопроводной воды стандартного качества, т.е. воды, прошедшей очистку на городской водоочистной станции, и не предназначен для доочистки воды нестандартного (низкого) качества (из скважины, колодца и т.п.).

2. КОМПЛЕКТНОСТЬ

| | |
|--|-------|
| 2.1. Фильтр..... | 1 шт. |
| 2.2. Кран очищенной воды..... | 1 шт. |
| 2.3. Адаптер с краном и уплотнительной шайбой..... | 1 шт. |
| 2.4. Трубка (белая, синяя)..... | 2 шт. |
| 2.5. Ключ для колбы..... | 1 шт. |
| 2.6. Фитинг угловой..... | 2 шт. |
| 2.7. Лента ФУМ..... | 1 шт. |
| 2.8. Паспорт и инструкция по эксплуатации..... | 1 шт. |

3. ТЕХНИЧЕСКИЕ ДАННЫЕ

| | |
|---|--|
| 3.1. Количество ступеней очистки..... | 3 |
| 3.2. Типы картриджей в базовом варианте комплектации..... | полипропиленовый, (этот вариант поступает в продажу) цеолитовый, угольный. |
| 3.3. Максимальная производительность..... | 3 л/мин. |
| 3.4. Ресурс/срок работы с одним комплектом картриджей на воде стандартного качества при её доочистке от вторичного загрязнения..... | см. Табл. 1 |
| 3.5. Температура фильтруемой воды..... | + 4...+40 °С |
| 3.6. Рабочее давление..... | 1,5 - 6 атм. |
| 3.7. Присоединительный типоразмер..... | 1/2 дюйма |
| 3.8. Срок службы фильтра..... | 10 лет |
| 3.9. Габаритные размеры (Д x Ш x В)..... | 356 x 140 x 336 мм |
| 3.10. Вес без упаковки, не более..... | 4,5 кг |

4. КОНСТРУКЦИЯ ФИЛЬТРА

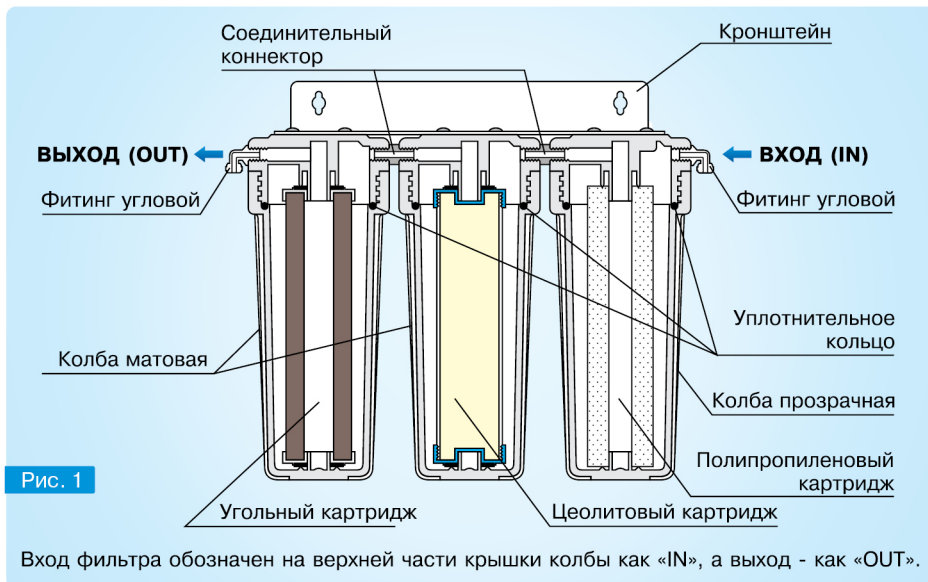

4.1. Для фильтра «Водолей-БКП» выпускаются следующие типы картриджей:

- **полипропиленовый** (входит в базовой вариант комплектации) - очищает воду от песка, ила, ржавчины и других механических примесей. Изготовлен из полипропилена. Тонкость фильтрации - 10 мкм. Ресурс/срок работы - 6 000 л/12 месяцев;
- **цеолитовый** (входит в базовой вариант комплектации) - очищает воду от тяжёлых металлов, радиоактивных элементов, нефтепродуктов, фенола, аммонийного азота и солей жёсткости. Содержит природный минерал - цеолит. Ресурс/срок работы - 6 000 л/12 месяцев;
- **угольный** (входит в базовой вариант комплектации) - очищает воду от органических и неорганических примесей (хлора, хлорорганических соединений, пестицидов, бензола), устраняет неприятный запах, улучшает вкус воды. Содержит активированный уголь из скорлупы кокосовых орехов. Введенное в состав угля серебро подавляет размножение микроорганизмов. Ресурс/срок работы - 6 000 л/12 месяцев;
- **шунгитовый** - очищает воду от разного рода органических соединений (фенолов, гидролизатов, гуминовых веществ и т.д.); оказывает мощное антиоксидантное и бактерицидное действие: при фильтровании из воды практически полностью удаляется микрофлора. Содержит природный минерал шунгит. Ресурс/срок работы - 6 000 л/6 месяцев;
- **умягчающий** - удаляет из воды соли жесткости (кальция и магния), благодаря чему очищенная вода не даёт осадка и накипи на нагревательных приборах. Содержит Na-катионитовую ионообменную смолу пищевого класса. Ресурс/срок работы - 4 000 л/6 месяцев (при жёсткости воды до 4 мг-экв/л);
- **обезжелезивающий** - удаляет из воды железо, марганец и другие тяжелые металлы. Одновременно очищает от различных механических примесей (песка, ржавчины, ила и др.). Изготавливается методом намотки из ионообменного полимерного материала. Ресурс/срок работы - до 6 000 л/6 мес.

4.2. Для эффективной работы фильтра необходимо использовать вариант комплектации картриджами, учитывающий специфику очищаемой воды (см. Табл. 1.).

| Вариант | Тип картриджа | | | Ресурс/срок работы, не более | Краткая характеристика |
|------------------|------------------|-------------|-------------|------------------------------|--|
| | 1-я ступень | 2-я ступень | 3-я ступень | | |
| Базовый | полипропиленовый | цеолитовый | угольный | 6000 л/12 мес. | Комплексная очистка воды. Является универсальным вариантом и подходит для большинства случаев. |
| Шунгитовый | шунгитовый | цеолитовый | угольный | 6000 л/6 мес. | Комплексная очистка воды с повышенным антиоксидантным и бактерицидным действием. |
| Умягчающий | цеолитовый | умягчающий | угольный | 4000 л/6 мес. | Комплексная очистка воды с повышенным умягчающим действием. |
| Обезжелезивающий | обезжелезивающий | цеолитовый | угольный | 6000 л/6 мес. | Комплексная очистка воды с повышенной способностью к удалению железа и марганца. |

ВНИМАНИЕ! Указанные в таблице значения ресурса и срока работы фильтра приведены для воды стандартного качества, т.е. для воды, прошедшей очистку на городской водоочистной станции. Если фильтр используется для доочистки воды нестандартного (низкого) качества (из скважины, колодца и т.п.), то фактические значения ресурса и срока работы могут быть меньше.

5. СХЕМА И ПРИМЕР ПОДКЛЮЧЕНИЯ ФИЛЬТРА



Рис. 2

На рис. 2 цифрами обозначено:

- 1 - подключение к водопроводу (подробнее - см. рис. 3);
- 2 - подключение к угловым фитингам (подробнее - см. рис. 4);
- 3 - подключение к крану очищенной воды (подробнее - см. рис. 5).

6. ПОДКЛЮЧЕНИЕ ФИЛЬТРА

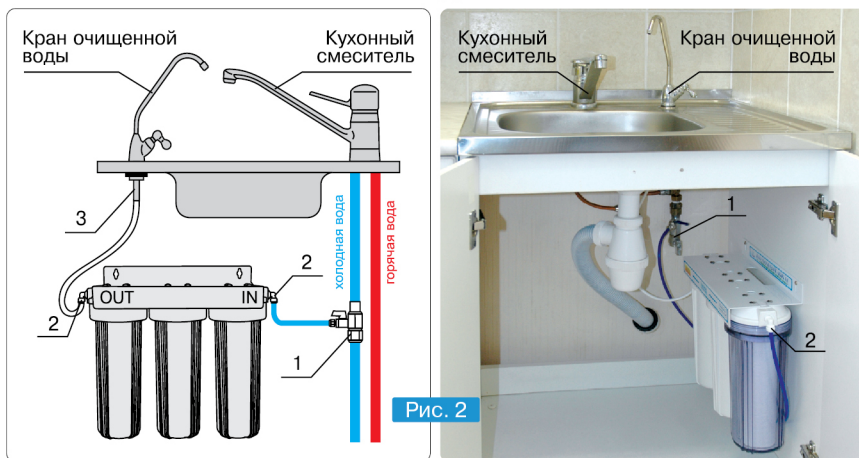
ВНИМАНИЕ! Подключение фильтра к водопроводу должно производиться специалистом в строгом соответствии с приведённым ниже описанием.

- 6.1. Перед подключением фильтра проверьте исправность водопроводной системы мойки и комплектность фильтра (см. раздел «Комплектность»).
- 6.2. Вкрутите угловые фитинги на входе и выходе фильтра (см. рис. 1).

6.3. Закрепите фильтр под мойкой в положении, удобном для его эксплуатации. Место закрепления фильтра выбирается в зависимости от конструкции мойки и конфигурации водопровода. Пример размещения фильтра под мойкой показан на рис. 2. Расстояние от фильтра до нижней полки мойки должно позволять производить замену картриджей.

6.4. Отключите холодную воду в стояке или закройте вентиль подачи холодной воды (если имеется).

6.5. Подключение фильтра к водопроводу (рис. 3) осуществляется с помощью адаптера 1 с краном, который устанавливается между вентилем подачи холодной воды и гибким шлангом кухонного смесителя.



Рис. 3

ВНИМАНИЕ! 1. Не забудьте установить уплотнительную шайбу (входит в комплект адаптера) между адаптером и вентилем подачи холодной воды.

2. Для уплотнения резьбовых соединений и исключения подтеканий воды используйте ленту ФУМ (входит в комплект).

3. Не прилагайте чрезмерных усилий при закручивании гаек.

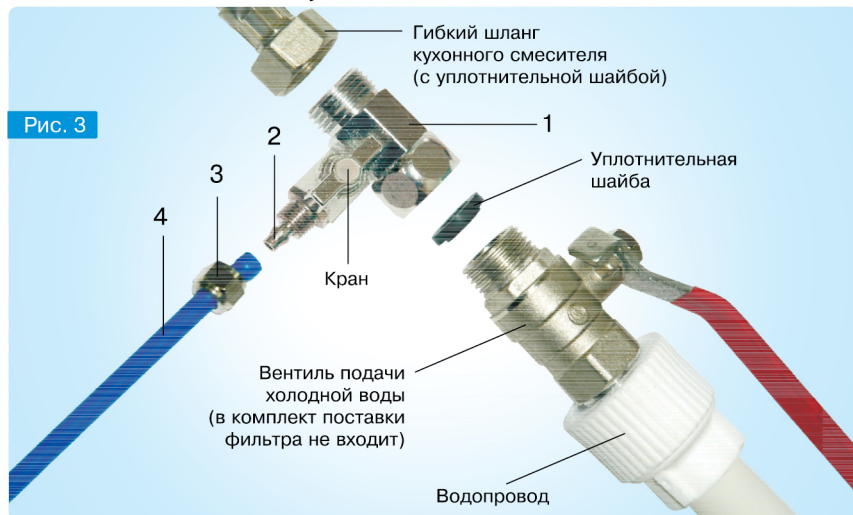
6.6. Вставьте в гайку 3 синюю трубку 4 и затем наденьте трубку 4 на штуцер 2 до упора (чтобы трубка стала мягче, нагрейте её в горячей воде).

6.7. Закрутите гайку 3 до упора.

6.8. Вставьте до упора во входной (IN) угловой фитинг синюю трубку 2 (рис. 4) и зафиксируйте её стопорным кольцом 1. Аналогичным образом вставьте до упора в выходной (OUT) угловой фитинг белую трубку и зафиксируйте её стопорным кольцом.

ВНИМАНИЕ! При укорачивании (обрезании) трубки её край должен быть ровным.

6.9. Для снятия трубки необходимо удалить стопорное кольцо 1, надавить вверх нижнюю (выступающую) часть углового фитинга (см. стрелки на рис. 4), извлечь трубку 2.

6.10. В месте установки крана очищенной воды просверлите в мойке 4 отверстие диаметром 12 мм (см. рис. 5).

6.11. Вставьте в отверстие кран очищенной воды и произведите его сборку в следующей последовательности:



Рис. 4

- | | | |
|--------------------------|---|------------|
| кран очищенной воды 1 | } | над мойкой |
| резиновая прокладка 2 | | |
| металлическая пластина 3 | | |
| резиновая прокладка 5 | } | под мойкой |
| пластмассовая шайба 6 | | |
| металлическая шайба 7 | | |
| гайка 8 | | |

- 6.12. В гайку 11 вставьте белую трубку 12.
- 6.13. На трубку 12 наденьте втулку 10.
- 6.14. В трубку 12 поместите вставку 9.
- 6.15. Вставьте трубку 12 в кран и затяните гайку 11 ключом (с небольшим усилием).

7. ПОДГОТОВКА И РАБОТА ФИЛЬТРА

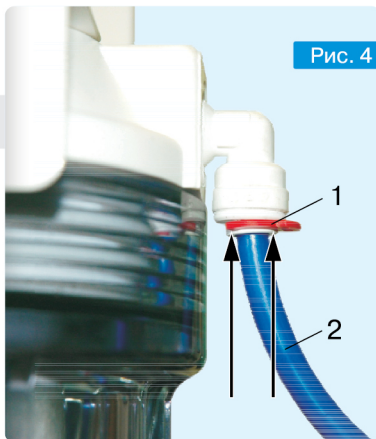
7.1. Перед подачей в фильтр воды убедитесь, что все колбы закручены до упора и, если необходимо, закрутите их с помощью ключа для колб (входит в комплект).

7.2. Включите холодную воду в стояке или откройте вентиль подачи холодной воды (см. рис. 3).

7.3. Откройте кран адаптера 1 (см. рис. 3) и кран очищенной воды.

7.4. После того, как из фильтра выйдет воздух и он заполнится водой, закройте кран очищенной воды.

7.5. Подождите 2-3 мин. и затем внимательно осмотрите фильтр и все его соединения. Убедитесь в отсутствии течей. При обнаружении течи подтяните это соединение (не прилагая чрезмерных усилий) до прекращения течи.

ВНИМАНИЕ! 1. В течение 2-3 часов после подачи в фильтр воды проверяйте места всех соединений: при правильном подключении течей быть не должно.
 2. Если давление воды в водопроводе может быть более 6 атм., то во избежание выхода из строя фильтра необходимо установить перед ним регулятор давления (приобретается отдельно).
 3. Во избежание повреждений и течей не разбирайте фильтр в местах заводских соединений.

7.6. Откройте полностью кран очищенной воды и, сливая воду в раковину, промойте фильтр в течение 5-7 минут.

7.7. Прикройте кран очищенной воды до получения на его выходе напора воды не более 3 л/мин. Наберите воду в прозрачный стакан и посмотрите её на просвет. При наличии в воде частиц угля и цеолита повторите п.7.6., при их отсутствии – можете приступать к фильтрации, фильтр к работе готов.

7.8. В процессе эксплуатации фильтра соблюдайте следующие правила и рекомендации:

- не устанавливайте напор воды более 3 л/мин, поскольку при этом не гарантируется её эффективная очистка. Рекомендуется устанавливать напор воды по возможности наименьшим, т.к. это повышает качество её очистки;
- в перерывах между фильтрациями фильтр должен оставаться заполненным водой. После перерыва рекомендуется сливать находящуюся в фильтре воду в раковину в объёме, пропорциональном длительности перерыва;
- при длительных перерывах в работе фильтра рекомендуется перекрывать подачу воды в фильтр при помощи крана адаптера 1 (рис. 3). Перед возобновлением работы фильтра необходимо сливать в раковину застоявшуюся воду из фильтра в объёме не менее 10-15 литров.
- предохраняйте фильтр от ударов и падений.

8. ЗАМЕНА КАРТРИДЖЕЙ

8.1. Картриджи необходимо заменять на новые не по отдельности, а одновременно (комплект) и не позднее сроков их работы, указанных в табл. 1. Ресурс и срок работы картриджей зависят от качества очищаемой воды и режима использования фильтра. Состояние картриджей можно оценить, например, по

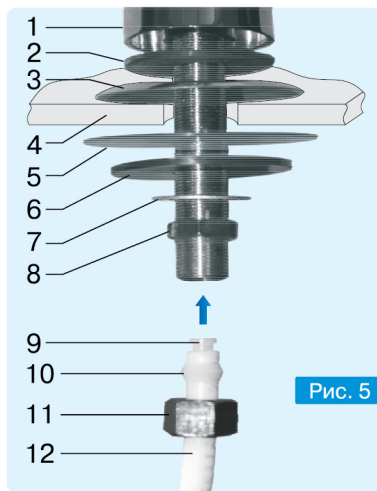

появлению привкуса и запаха в очищенной воде, заметному снижению напора воды на выходе фильтра, а также визуально по изменению цвета полипропиленового картриджа, который находится в прозрачной колбе. Если его цвет изменился на тёмно-бурый, то картриджи необходимо заменить.

8.2. Замену картриджей производите в следующей последовательности:

1. Закройте кран адаптера или вентель подачи холодной воды.
2. Откройте кран очищенной воды для сброса давления в фильтре.
3. Подставьте под первую колбу фильтра ёмкость, так как при раскручивании колбы будет стекать вода.
4. При помощи ключа открутите колбу.
5. Удалите отработавший картридж.
6. Промойте внутреннюю полость колбы.
7. Снимите защитную пленку с нового картриджа.
8. Установите новый картридж.
9. Затяните колбу ключом, вращая её с усилием до упора.
10. Повторите п.п. 4. - 9. для остальных картриджей.
11. Подготовьте фильтр к работе в соответствии с разделом 7.

9. ПРАВИЛА ХРАНЕНИЯ

9.1. До начала эксплуатации фильтр должен храниться в упаковке изготовителя в сухом помещении при температуре не ниже 0 °С и отсутствии в воздухе вредных для организма человека испарений (во избежание их впитывания фильтром).

9.2. Срок хранения фильтра до начала эксплуатации ограничивается сроком хранения до начала эксплуатации его картриджей, который составляет 5 лет для полипропиленового, цеолитового, угольного, шунгитового, обезжелезивающего картриджа, и 2 года - для умягчающего. По истечению этих сроков картриджи подлежат замене.

9.3. В процессе эксплуатации фильтра перед длительным перерывом в его работе необходимо извлечь все картриджи, слить с них воду, запаковать их в герметичный полиэтиленовый пакет и поместить в прохладное место с температурой не ниже 0 °С. После длительного перерыва необходимо установить картриджи на место и подготовить фильтр к работе в соответствии с разделом 7.

10. ВОЗМОЖНЫЕ НЕИСПРАВНОСТИ

Таблица 2

| Неисправность | Причина | Способ устранения |
|---|--|---|
| вода молочного цвета | воздух в фильтре | Через 1-2 недели фильтр полностью освободится от воздуха. |
| малая производительность (медленно течет вода) | низкое давление воды на входе фильтра | Проверить напор воды в кухонном смесителе. |
| | перегиб, перекручивание или сдавливание трубок | Устранить перегиб, перекручивание или сдавливание трубок. |
| вода имеет неприятный запах или привкус | засорён полипропиленовый картридж | Заменить полипропиленовый картридж. |
| | угольный картридж исчерпал свой ресурс | 1. Заменить угольный картридж. 2. Применить вариант комплектации «шунгитовый» (см. Табл. 1). |
| белый налет и осадок в чайнике после кипячения очищенной воды | повышенное содержание в воде солей жёсткости | Заменить весь комплект картриджей, применив вариант комплектации «умягчающий» (см. Табл. 1). |
| течи | не затянуты резьбовые соединения | Подтянуть гайки резьбовых соединений, не прилагая чрезмерных усилий. |
| | не установлены или изношены уплотнительные шайбы | Установить или заменить уплотнительные шайбы (см. рис.3). |